

EVOLT®

DEPUIS 1834
BOISSELET

La tradition de demain

DESCRIPTION

BOISSELET concepteur historique de matériels viticoles propose depuis de nombreuses décennies des outils interceps manuels, mécaniques, hydrauliques (depuis + 50ans) et aujourd'hui **ELECTRIQUES** avec le nouvel interceps **EVOLT®**. Fort de son expérience de fabricant de matériels de travail du sol respectant les contraintes agronomiques, économiques, **EVOLT®** est conçu pour l'utilisation de différents concepts aratoires adaptables et modulables pour le décaivonnage, le binage, le décompactage avec un soc ou un disque crénelé de la ligne de plantation et offre de nombreux réglages du palpeur pour tenir compte de l'âge des plantations, la forme des ceps/troncs, et de la structure des sols à travailler. Ces performances techniques permettent son utilisation à une vitesse plus ou moins soutenue pour satisfaire un débit de chantier important et optimiser le temps de travail. **EVOLT®** est utilisable sur les robots et les tracteurs électriques alimenter par des tensions allant de 36 à 96V et le sera également sur les tracteurs thermiques en prévoyant une génératrice électrique embarquée et se fixera aisément sur tout type de support ou porte-outils de type **EVOLUKIT®**. **EVOLT®** sera distribué au lendemain du prochain salon **SITEVI** pour la campagne 2024.



CARACTÉRISTIQUES TECHNIQUES

Poids	45 kg
Puissance	3 Kw
Entraînement	Moteur électrique brushless avec réducteur planétaire
Vitesse de travail	Jusqu'à 5 km/h
Type de Palpeur	Porte antenne commun EVO4
Type d'outils	Lames & 11 outils non-animés
Tension	36 à 96 Volts
Dimensions (hors tout)	Longueur (L) : 440 mm - Hauteur (H) : 458 mm - largeur (l) : 210 mm

EVOLT®

BOISSELET

La tradition de demain

EXEMPLES DE COMPOSITIONS AVEC EVOLT®

• EVOLT®

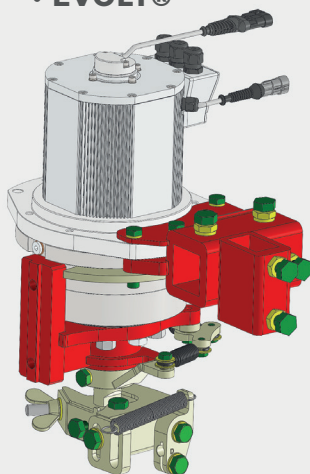

• EVOLT® + CUTMATIC

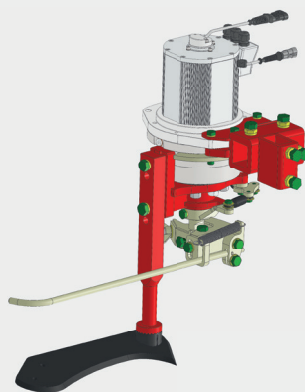

• EVOLT® + FLEURIMATIC

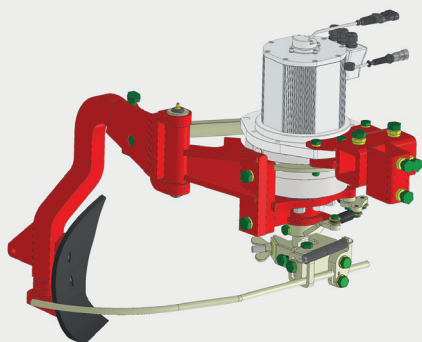

• EVOLT® + VALMATIC

