

PESEUSE ASSOCIATIVE WK-10M

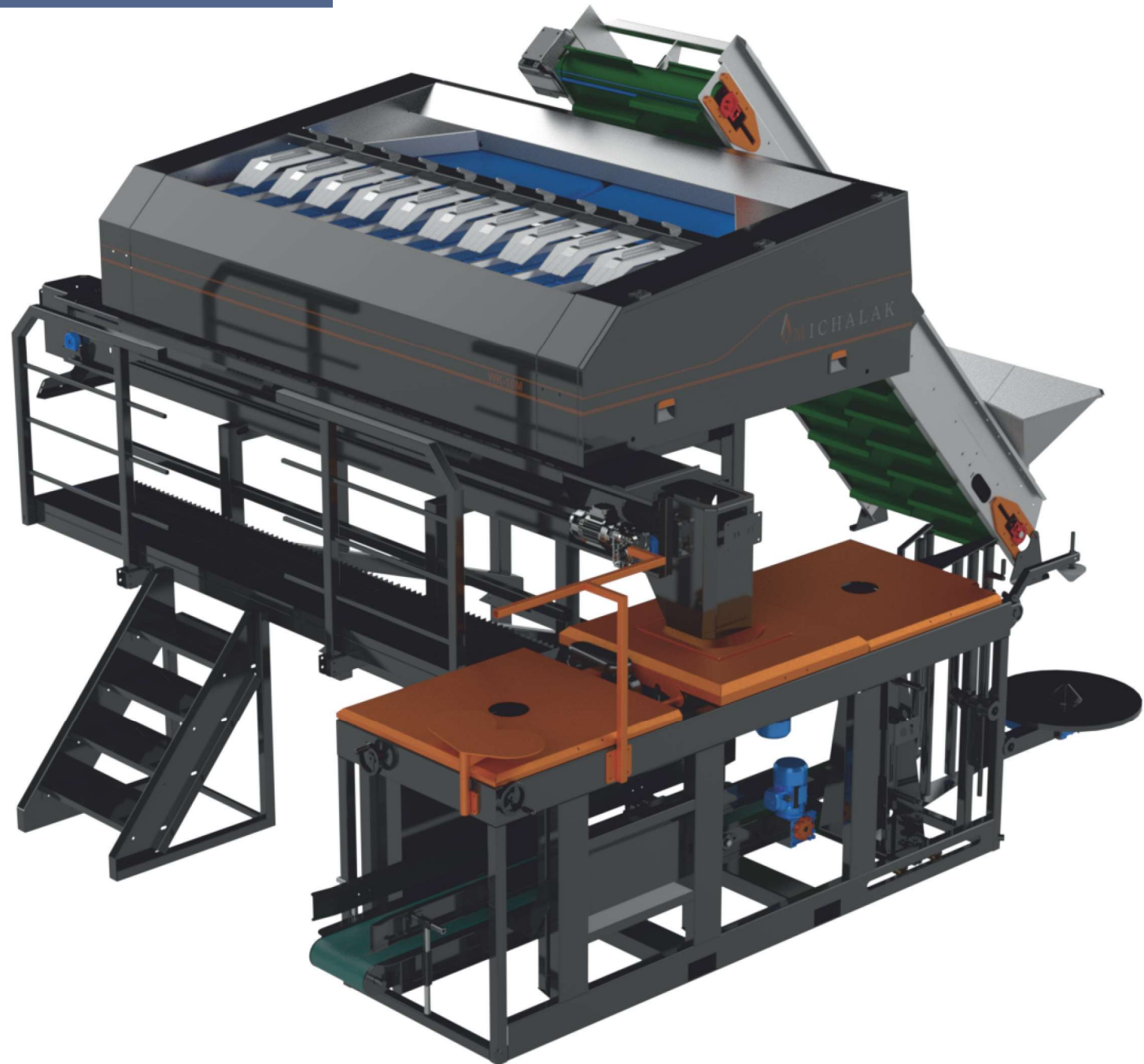

PESEUSE ASSOCIATIVE type:WK-10M

LA PESEUSE ASSOCIATIVE SERT A PESER DES PORTIONS VOULUES DE TOUT TYPE DE LEGUMES.

La peseuse associative sert à peser automatiquement des portions voulues de tout type de légumes. Le principe de la peseuse associative permet, à partir de quelques composants de poids variables, d'obtenir avec une très haute précision le poids unitaire voulu pour le conditionnement. La peseuse est équipée de 10 bennes de pesage. La machine peut travailler en mode automatique et manuel (si les portions pesées seront reprises par un opérateur). Le rendement de la machine dépend de la forme de produit pesé et de la grandeur de la portion souhaitée ainsi que du mode de travail. La peseuse peut coopérer avec 1 ou 2 bancs couseurs. Grâce à la technique de travail de la machine elle est très précise, rapide et efficace. L'utilisation de la peseuse reste intuitive grâce à l'écran tactile. La machine dispose d'une solution moderne de 2 tapis d'alimentation qui sont perpendiculaires par rapport à la direction de déplacement du produit. Les tapis bougent selon les séquences établies et éliminent le risque de blocage de produit en le répartissant bien dans toutes les bennes de pesage. La machine travaille en silence grâce au tapis qui alimente les bennes de pesage. La capacité des bennes (15 l) permet d'utiliser la peseuse même pour les grands produits comme les céleris raves ou les panais sans parler des produits plus faciles comme les pommes de terre ou les carottes. Pour que la peseuse puisse travailler à une bonne vitesse il est nécessaire de l'alimenter de façon homogène par le produit à peser. Il est aussi conseillé d'avoir une trémie de stockage qui la précède dans la chaîne

Paramètres de base:

- Rendement jusqu'à 12t/h
- long./larg/ht. 460x596x305 cm
- poids 3000 kg
- puissance installée 7kW/15A
- alimentation 400V+N+PE fiche 5x32A
- tapis élévateur qui alimente la peseuse, largeur 100cm
- largeur des tapis qui alimentent les bennes 30cm
- capacité de benne 15 l
- air comprimé exigé 6 BA
- possibilité de pesage à partir d'une portion d'1 kg

Equipement de base:

- 62.0 peseuse WK-10M châssis peint RAL 7024
- Ecran tactile et commande MITSUBISHI
- Tapis d'alimentation des bennes (rapides, silencieux, ne vibrent pas comme dans le cas de bennes vibrantes traditionnelles)
- Tous les tapis équipés de variateurs de vitesse
- Possibilité de mémorisation de 100 programmes différents
- Passerelle avec marche et garde-corps
- Liaison pour coopérer avec 1 ou 2 bancs couseurs

Equipement en option:

- 62.INOX WK-10M INOX
- 62.A Tapis élévateur qui alimente la peseuse 100 x 350 cm avec variateur de vitesse et photocellule

